

# Руководство по эксплуатации журнального принтера

---

## Раздел 1 Введение

Журнальный принтер выдает подробный отчет обо всех операциях клиента и другие печатные сообщения, конфигурация которых устанавливается банковским учреждением. Печатные сообщения могут включать в себя указания времени, даты и типа операций и некоторые сообщения о состоянии, генерируемые терминалом.

Информация, содержащаяся в данном Руководстве, относится исключительно к журнальному принтеру. Дополнительные сведения о журнальном принтере см. в Руководстве, относящемся к соответствующему терминалу.

### Правила техники безопасности

При обслуживании журнального принтера компания Diebold рекомендует строго соблюдать правила техники безопасности. Соблюдение правил техники безопасности снижает опасность повреждения оборудования и получения травмы.



**Во избежание риска смерти, тяжелых травм или повреждения оборудования, при обслуживании журнального принтера вы должны принимать следующие меры предосторожности:**

- **Не надевайте свободную одежду или украшения, которые могут попасть в оборудование.**
- **Будьте осторожны - следите за тем, чтобы длинные волосы не попали в оборудование.**
- **Ни в коем случае не вставляйте в модуль отвертку, ручку или другой предмет (за исключением тех случаев, когда данный документ содержит прямые указания на этот счет). Это может привести к тяжелой травме, смерти от поражения электрическим током или повреждению оборудования.**
- **Перед снятием или установкой модулей обязательно выключайте терминал.**

### Начало и окончание сеанса техобслуживания

В Руководстве по эксплуатации соответствующего терминала см. описание следующих процедур:

- Открывание верхнего шасси (банкоматы с передней загрузкой)
- Открывание служебной двери и верхнего шасси (банкоматы с задней загрузкой)
- Перевод терминала в режим обслуживания

- Возврат терминала в рабочий режим

## Раздел 2

# Процедуры технического обслуживания

## 2.1 Предварительная информация

Для выполнения процедур, описываемых в данном разделе, вы должны знать, как выполняются следующие действия (см. руководство по эксплуатации соответствующего терминала):

- Открыть терминал для получения доступа к журнальному принтеру
- Перевести терминал в нужный режим для техобслуживания.
- Вернуть терминал в нормальный рабочий режим



**Во избежание риска смерти, тяжелых травм или повреждения оборудования, при обслуживании журнального принтера вы должны принимать следующие меры предосторожности:**

- **Не надевайте свободную одежду или украшения, которые могут попасть в оборудование.**
- **Будьте осторожны - следите за тем, чтобы длинные волосы не попали в оборудование.**
- **Ни в коем случае не вставляйте в журнальный принтер отвертку, ручку или другой предмет (за исключением тех случаев, когда данный документ содержит прямые указания на этот счет). Это может привести к тяжелой травме, смерти от поражения электрическим током или повреждению оборудования.**
- **Перед снятием или установкой модулей обязательно выключайте терминал.**

## 2.2 Замена рулона журнальной бумаги

Для замены рулона журнальной бумаги выполните следующие действия. При выполнении процедуры обращайтесь к [Рисунок 2-1](#) - [Рисунок 2-5](#).

1. Нажмите на синий рычаг и откройте крышку принтера.
2. Подайте вверх белый валик и отсоедините его от принтера.
3. Если в рулоне еще осталась бумага, оторвите ее, чтобы освободить рулон. Если бумаги не осталось, просто вытащите валик.

Рисунок 2-1 Открывание крышки принтера

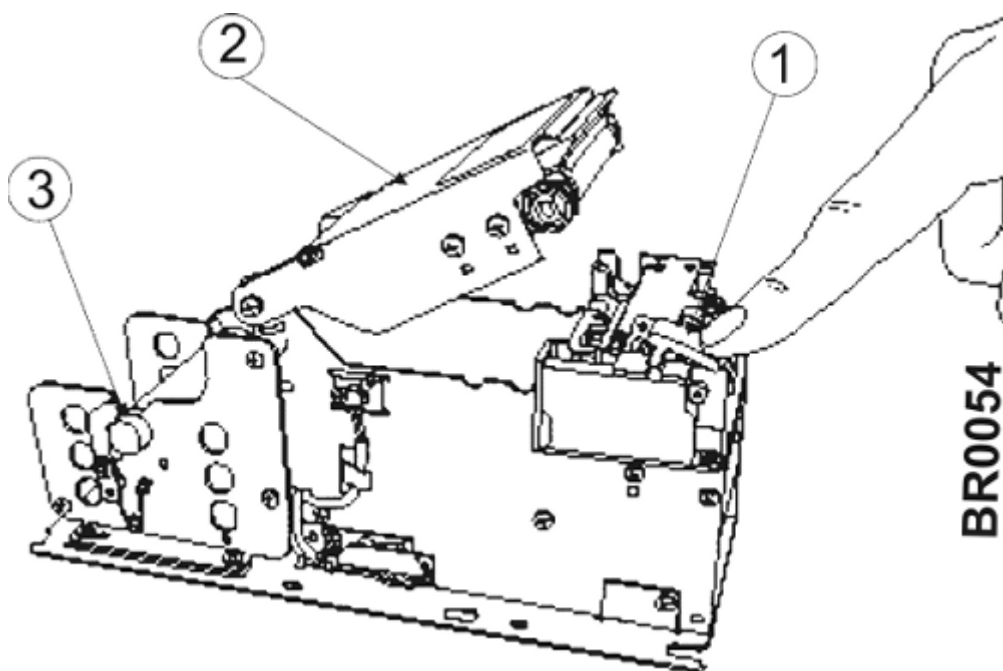

- 1 Синий рычаг
  - 2 Крышка принтера
  - 3 Валик
4. Чтобы снять бумагу с валика, просто потяните рулон по направлению от колесика ([Рисунок 2-2](#)).

Рисунок 2-2 Снятие бумажного рулона с валика

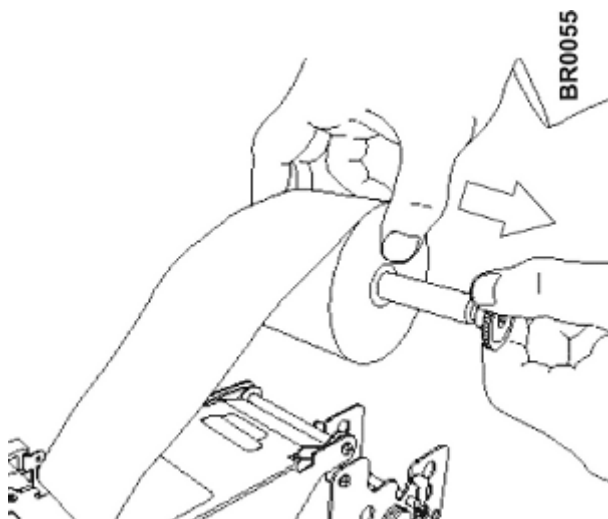

- 5. Полностью откройте крышку принтера, откинув ее назад.
- 6. Извлеките бумажный рулон или картонную трубку, оставшиеся в отделении для рулона (непосредственно под крышкой принтера).
- 7. Вставьте бумажный рулон так, чтобы бумага поступала снизу ([Рисунок 2-3](#)) и вытяните бумагу приблизительно на 40 см. Убедитесь в том, что сторона для печати направлена вниз.

Рисунок 2-3 Вытягивание бумаги

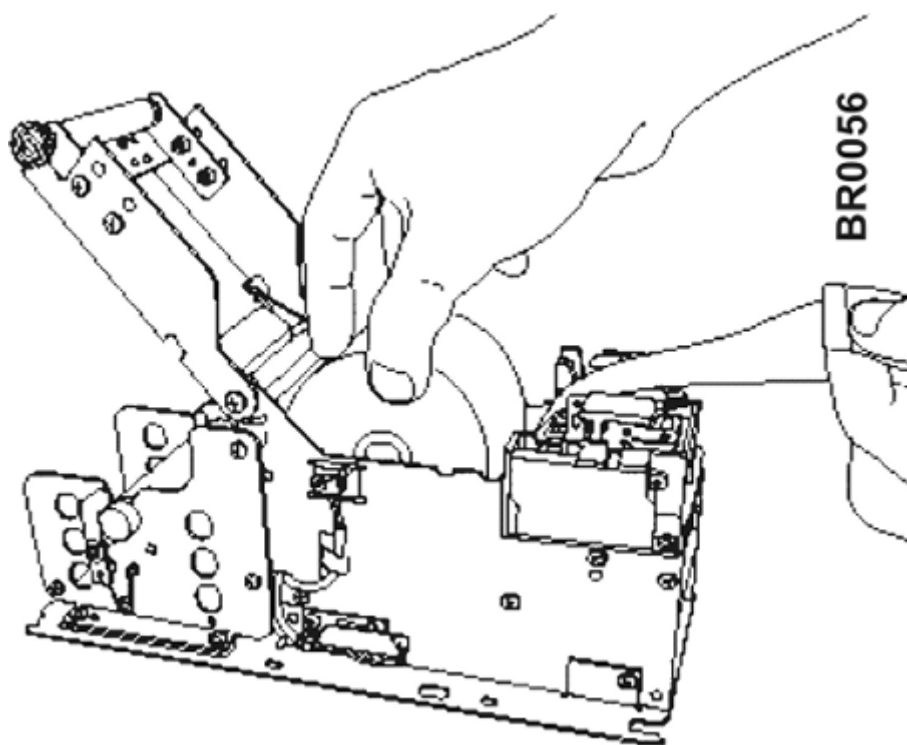

8. Закройте крышку принтера и надавите на нее, чтобы она со щелчком встала на место. Синий рычаг встанет строго вертикально. Принтер напечатает несколько символов перевода строки.
9. Направьте бумагу поверх крышки принтера.
10. На конце бумаги загните внутрь примерно 5 см, чтобы получить ровный край.
11. Вставьте конец бумаги в паз валика ([Рисунок 2-4](#)). Рекомендуется намотать на валик не меньше 3 - 4 витков бумаги.

Рисунок 2-4 Намотка бумаги на валик

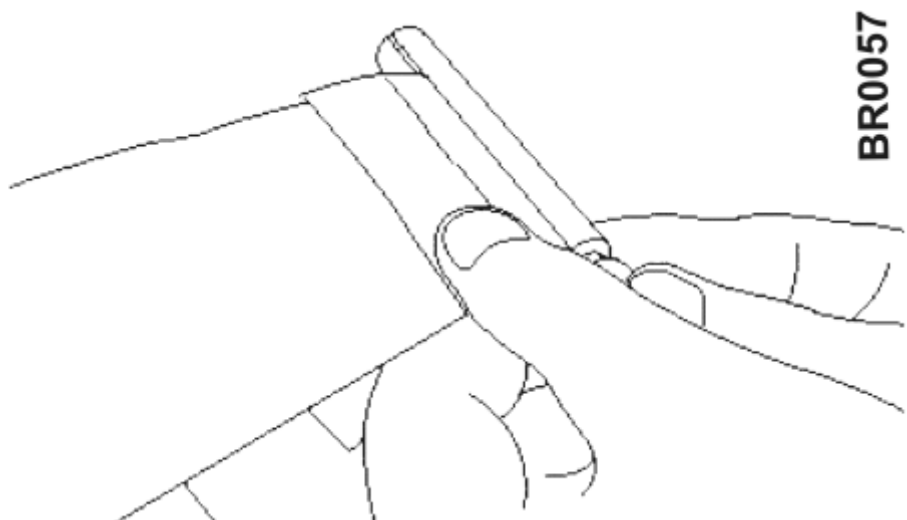

12. Вставьте валик в узел намотки. Валик зафиксируется со щелчком.
13. Натяните бумагу, вращая валик вручную ([Рисунок 2-5](#)).

Рисунок 2-5 Натяжение бумаги

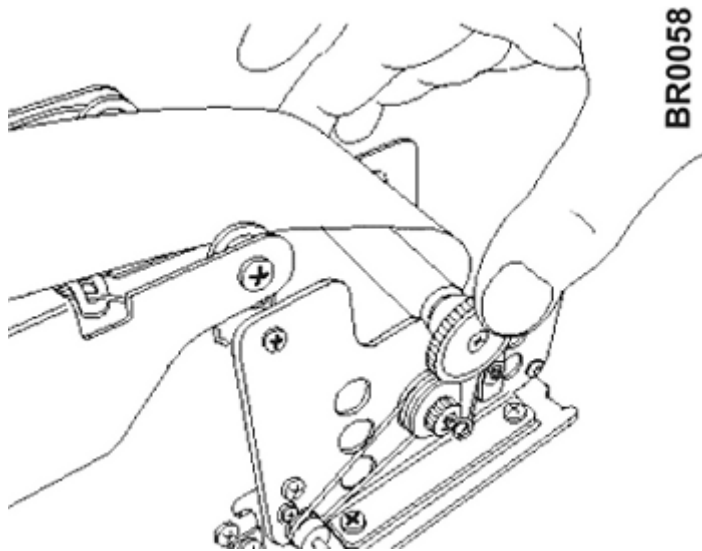

14. Журнальный принтер готов к работе. Чтобы закрыть терминал, см. Руководство по эксплуатации соответствующего терминала.

## Раздел 3

# Расходные материалы для модуля

### 3.1 Источники поставки

Если вы хотите обеспечить наилучшее качество работы банкомата, вам следует использовать только расходные материалы, приобретаемые у компании Diebold. Direct Express™ может поставить вам все расходные материалы и принадлежности для банкомата (с полной гарантией). Обращайтесь в Diebold Direct любым из следующих способов:

- По телефону: 1-800-222-6900 (1-330-899-2585)
- по электронной почте: [http://supplies@diebold.com](mailto:supplies@diebold.com)
- по факсу: 1-330-899-2553
- через вебсайт: <http://www.diebold.com>

Обслуживающий ваше учреждение представитель компании Diebold также может помочь вам заказать высококачественные расходные материалы, специально предназначенные для вашего банкомата.

Расходные материалы для журнального принтера приведены в следующей таблице.

**Таблица 3-1 Бумага для принтера**

Материал	№ изделия
Термочувствительная бумага для журнального принтера (25 рулонов в коробке)	00-051342-000A

Вы можете заказать расходные материалы у других поставщиков, помимо рекомендованных. Убедитесь в том, что расходные материалы, которые вы заказываете у

поставщиков, не входящих в число рекомендуемых, удовлетворяют спецификациям, содержащимся в данном Руководстве.



**Использование расходных материалов от поставщиков, не входящих в число рекомендованных, может привести к снижению качества и ухудшению работоспособности банкомата.**

## 3.2 Бумага для журнального принтера

В журнальном принтере используются однослойная термографическая бумага в виде непрерывных рулонов. Нижеследующая таблица содержит более подробное описание бумажных рулонов.

**Таблица 3-2 Технические характеристики бумаги**

<b>Поз.</b>	<b>Описание</b>
Расширенное описание	Стандартные рулоны термографической бумаги Opteva для черной печати с долговечностью изображения 5 лет
Утвержденные сорта бумаги (с долговечностью изображения 5 лет)	<ul style="list-style-type: none"><li>• Kanzaki P-350</li><li>• Nippon TF50KS-E2D</li><li>• Appleton Alpha 800-2.4</li></ul>
Вес бумаги	55,4 - 80,4 г/м <sup>2</sup>
Гладкость бумаги, Бекк	не менее 250
Ширина бумаги	58,00 + 0,00/-1,00 мм
Метки верха бланка	Не требуется
Предварительная печать	Не требуется
Крепление втулки рулона	Отсутствует
Сращение бумаги	Отсутствует
Перфорация бумаги	Отсутствует
Индикация конца бумаги	Отсутствует
Состояние края бумаги	Отсутствуют порошок, метки или неустановленная печать
Материал втулки	Полистирол
Цвет втулки	Естественный
Наружный диаметр втулки	18,5 мм максимум
Внутренний диаметр втулки	12 мм ± 0,50 мм
Ширина втулки	58,00 +0,00/-1,00 мм
Ширина рулона	58,00 +0,00/-1,00 мм
Длина рулона	76,2 м
Максимальный наружный диаметр рулона	84 мм максимум
Сторона с термочувствительным слоем	CSO (покрытием наружу)

Конец рулона

Упаковка

Маркировка коробок

Транспортировка / хранение

Лента (без клея)

25 рулонов в коробке Рулоны должны быть уложены в коробке плотно, чтобы исключить излишние перемещения.

- № изделия по каталогу Diebold
- Ширина бумаги
- Длина рулона в метрах и футах
- Число рулонов
- Вес коробки
- Ориентация укладки
- Дата упаковки

Транспортировка и хранение не должны ухудшать характеристики бумаги или бумажных рулонов при соблюдении следующих условий:

**Температура - длительность:**

- 65°C - превышение недопустимо
- 50°C - 64°C - не более 24 часов
- 30°C - 49°C - не более 7 часов
- 20°C - 29°C - не более 7 суток
- 20°C ± 5°C и влажность 45% - 65% - 3 года